



University
of Cyprus

ΑΡΗ 311-Παραδοσική Αρχιτεκτονική
και Σύγχρονοι Προβληματισμοί
Εαρινό Εξάμηνο 2019
Διδάσκων-Μαρία Φιλοκύπρου
Περιοχή μελέτης-Τεμβριά
Φοιτητές-Δέσποινα Κούππα
Μαρίνα Ματθαιού
Στεφανία Κώτσια

ΠΕΡΙΕΧΟΜΕΝΑ

A. Εισαγωγή/ (Στοιχεία περιοχής)

A1. Ιστορική αναδρομή χωριού	σελ. 3
A2. Τοποθεσία/ Γεωμορφολογία/ Κλίμα	σελ. 4
A3. Σημεία ενδιαφέροντος	σελ. 5
A4. Οδικό δίκτυο	σελ. 6
A5. Γενικές τυπολογίες κατοικιών	σελ. 8

B. Κυρίως θέμα/ (Υλικότητα και κατασκευαστικά στοιχεία)

B1. Οροφές	σελ. 9
B2. Τοιχοποιίες	σελ. 14
B3. Πόρτες	σελ. 16
B4. Παράθυρα	σελ. 18
B5. Συμπεράσματα	σελ. 20
B6. Βιβλιογραφία/ Αναφορές	σελ. 21

Η ονομασία του χωριού προέρχεται από το αρχαίο βασίλειο του βασιλιά Τέμβρου όπου υφίσταται στην περιοχή του χωριού. Στο χωριό υπάρχει η τοποθεσία με το όνομα «Βασιλικά» όπου βρισκόταν και το παλάτι του Τέμβρου. Ιστορικά η Τεμπριά υφίσταται τουλάχιστον από τον Μεσαίωνα. Συγκεκριμένα, σε αρχαίους χάρτες αναγράφεται με το όνομα Τεμπρία και ήταν ιδιωτικό φέουδο επί φραγκοκρατίας ενώ κατά των ημερών του βασιλιά Ιακώβου Β' (1460-1473) άνκε στον Ιωάννη Ταφούρ, κόμητα της Τρίπολης.



Η Τεμβριά βρίσκεται στο μέσο της κοιλάδας της Σολιάς σε απόσταση περίπου 60 χιλιόμετρα νοτιοδυτικά της Λευκωσίας και εντάσσεται στην επαρχία Λευκωσίας. Το χωριό γειτνιάζει με την Κοράκου, τα Καλιάνια και την Ευρύχου. Έχει υψόμετρο 480 m και βροχόπτωση 460 mm. Το κλίμα είναι λίγο ψυχρό το χειμώνα και σχετικά δροσερό το καλοκαίρι. Στην Τεμβριά καλλιεργούν μηλιές, αχλαδιές, ροδακινιές, εσπεριδοειδή, ελιές και λαχανικά. Η άρδευση τους επιτυγχάνεται με ένα πολύ παλιό σύστημα, το οποίο στην πραγματικότητα εφαρμόστηκε για πρώτη φορά κατά τη διάρκεια της οθωμανικής κατοχής. Ωστόσο, με την κατασκευή του φράγματος Καρκάτη, το σύστημα αναμένεται να βελτιωθεί. Επίσης, υπάρχουν 4 παλιές βρύσες που έχουν όλα την δική τους ιστορία και ονομασία.

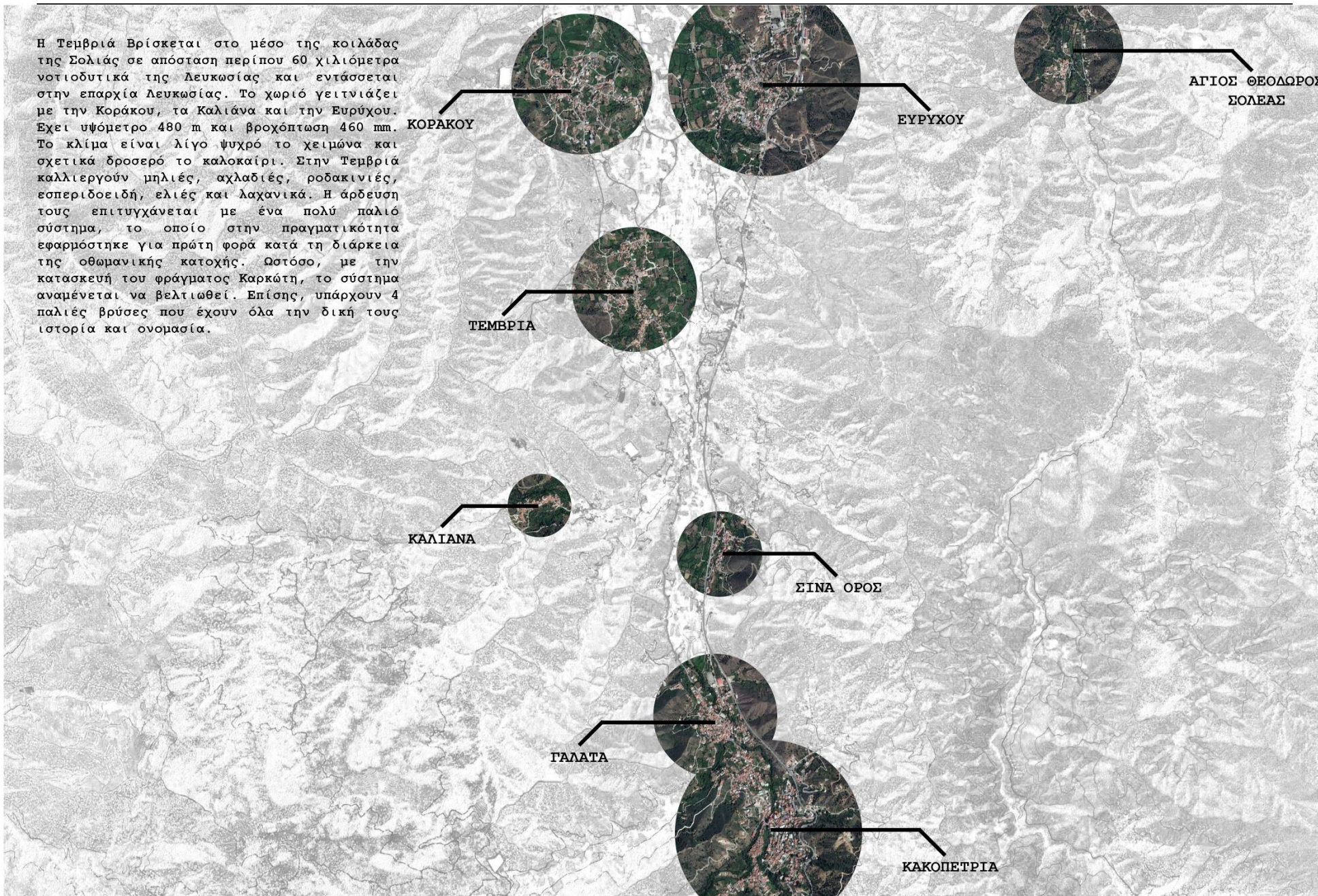

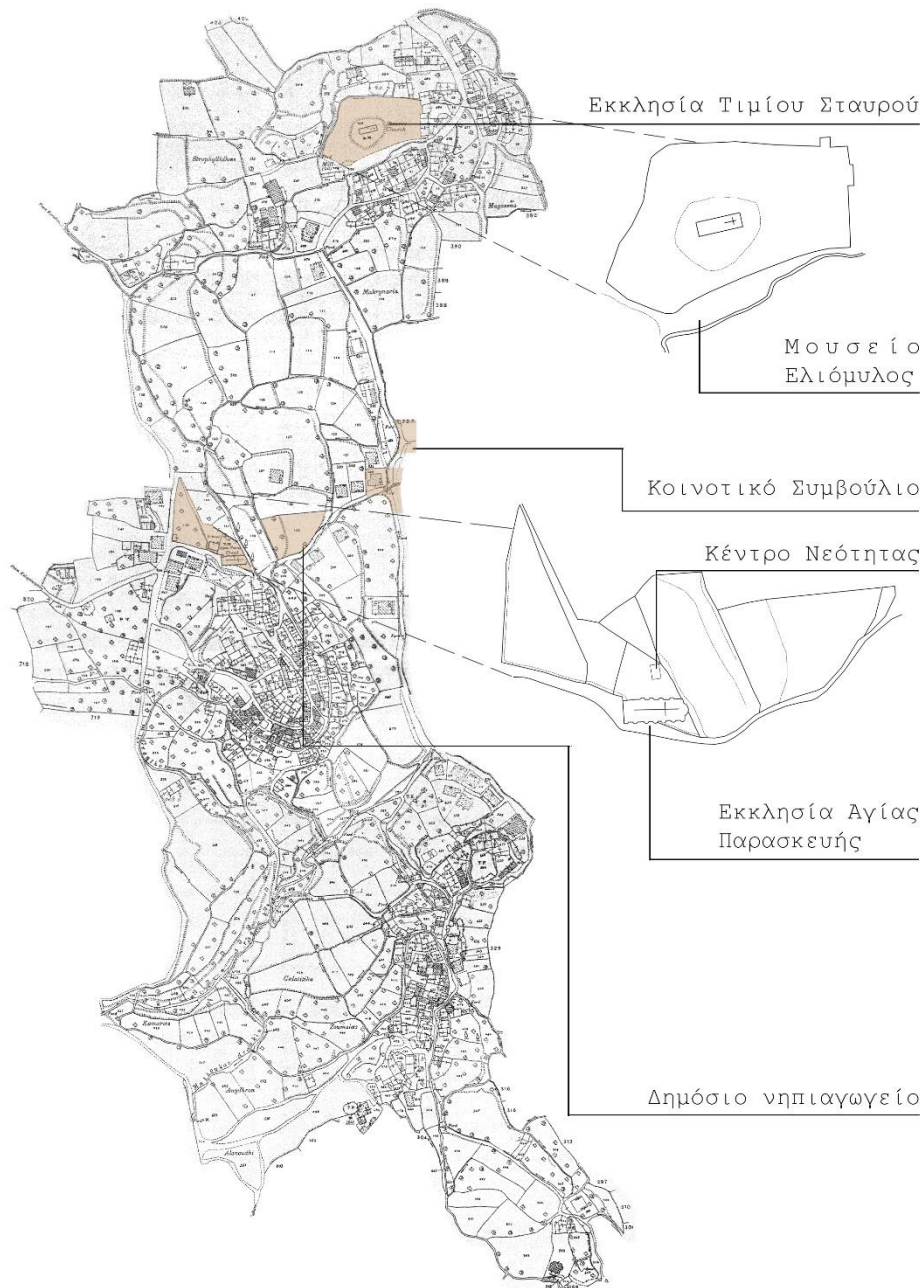

Η εκκλησία βρίσκεται στην έξοδο της Κοινότητας, στη βόρεια πλευρά της, στο δρόμο προς Κοράκου- Ευρύχου. Είναι κτίσμα του 16ου αιώνα καθώς υπέστη και σύνο παρεμβάσεις μέχρι σήμερα. Αρχιτεκτονικά ανήκει στον τύπο ξυλόστεγης βασιλικής. Εσωτερικά ο ναός κοσμείται με ένα ξύλινο, σκαλιστό εικονοστάσι του 18ου αιώνα. Οι διαστάσεις του ναού είναι 5x15 μέτρα.



Παρά τον μικρό αριθμό της νεολέας του χωριού, η Τεμβριά, θέλοντας να τραβείξει το ενδιαφέρον και τον ενθουσιασμό τους για το χωριό, δημιούργησε ένα Κέντρο Νεότητας, όπου μαζεύονται όλοι οι νέοι και διοργανώνουν διάφορες εκδιλώσεις. Έπειτα, έχει καταφέρει να διατηρήσει και να προάγει μια ποδοσφαιρική ομάδα, την Αθλητική Ένωση Τεμβριάς.



Η κύρια εκκλησία του χωριού, η Αγία Παρασκευή βρίσκεται στο κέντρο της Κοινότητας, πλησίον του Δημοτικού Σχολείου Τεμβριάς. Είναι κτίσμα του 1872. Η εκκλησία είναι ξυλόστεγη, βασιλική. Εσωτερικά την εκκλησία κοσμούν τοιχογραφίες και ένα ξύλινο εικονοστάσι. Εμπεριέχει αγιογραφίες μεταγενέστερες του 1995. Όσον αφορά το εικονοστάσι, φιλοτεχνήθηκε το 1924 από μάστορες που χρειάστηκε, να μείνουν στο χωριό για τρειςήμισι περίπου χρόνια.



Στο Νηπιαγωγείο φοιτούν παιδιά από τα χωριά: Τεμβριά, Σινά Όρος και Καλλιάνια.

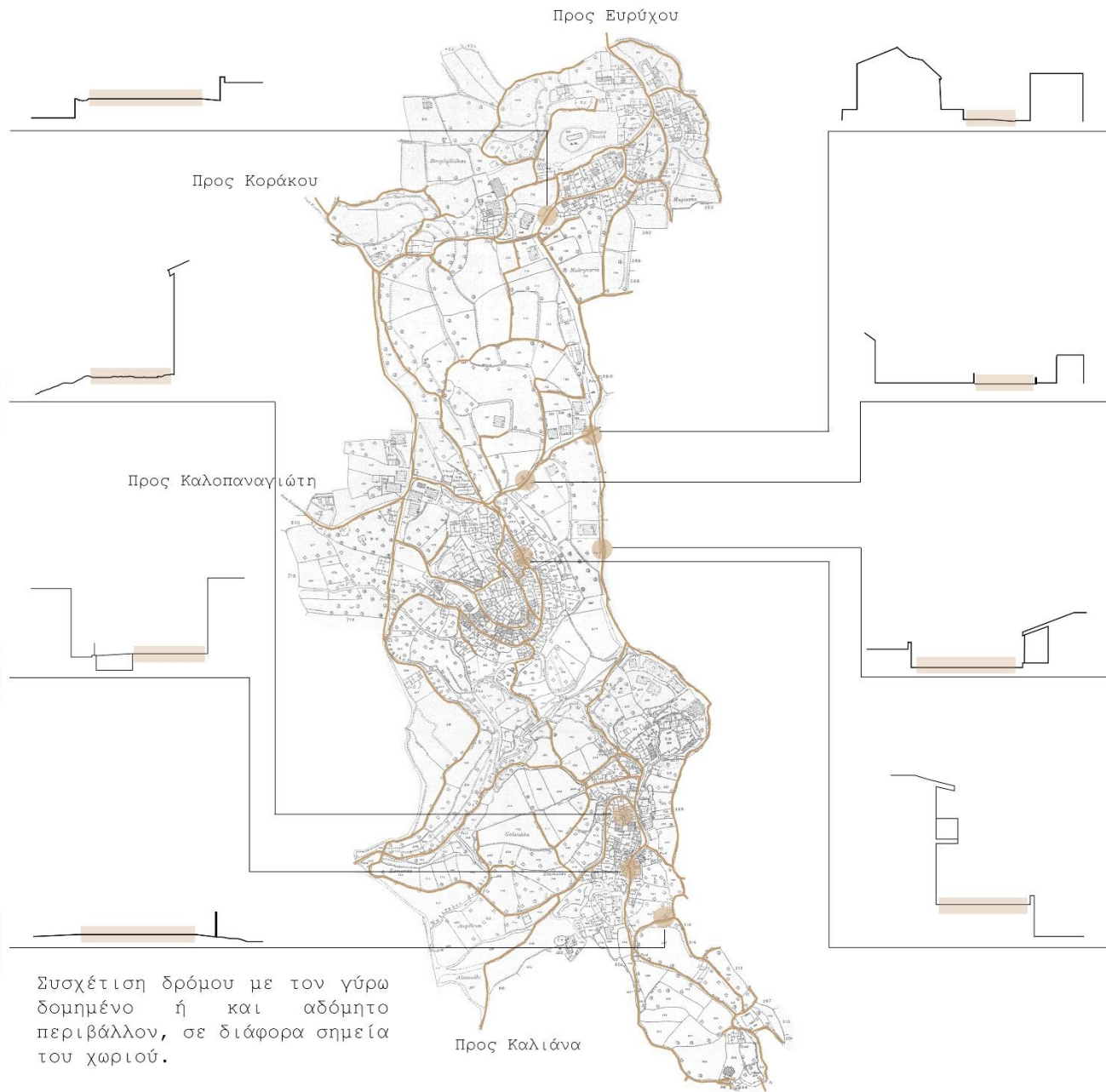

Συσχέτιση δρόμου με τον γύρω δομημένο ή και αδόμητο περιβάλλον, σε διάφορα σημεία του χωριού.

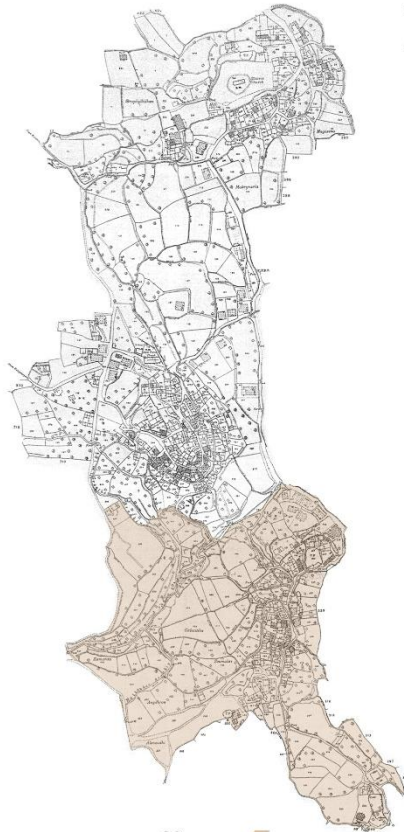

Γειτονιά ανάλυσης
Δρόμοι

Αδιέξοδα

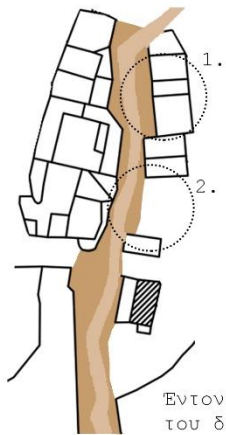
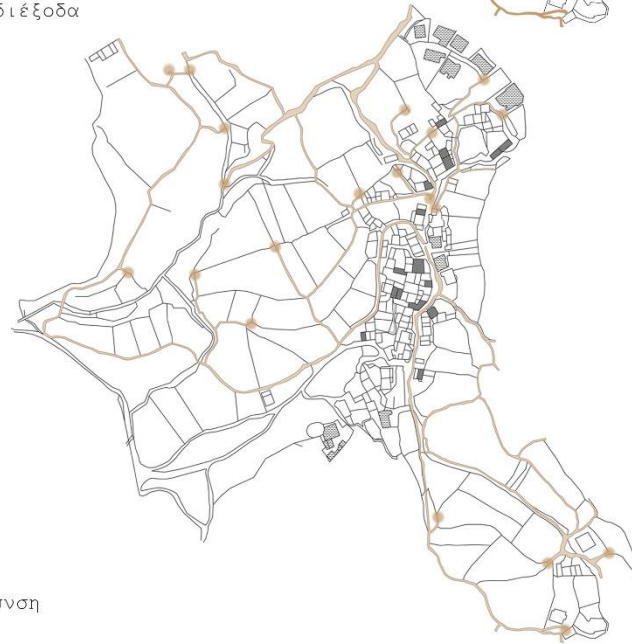

Εντονη διαπλάτυνση
του δρόμου

1.



Σε διάφορα σημεία του δρόμου, στην γειτονιά που έχουμε επιλέξει να μελετήσουμε, παρατηρήθηκε μια έντονη διαπλάτυνση του δρόμου. Η αιτία αυτού, είναι ένα μεγάλο αυλάκι, παραλληλο του παλιού δρόμου του χωριού, το οποίο εξηπηρετεί κυρίως τις γεωργικές ανάγκες των κατοίκων.

2.



Τα σπίτια της περιοχής, είτε γεφυρώνουν το αυλάκι με μικρές γέφυρες που οδηγούν από τον δρόμο στην μπροστινή αυλή του σπιτιού (παράδειγμα εικ. 2), είτε κλείνουν ολόκληρο το αυλάκι, προεκτείνοντας έτσι την είσοδο τους στην μπροστινή αυλή (παράδειγμα εικ.1).

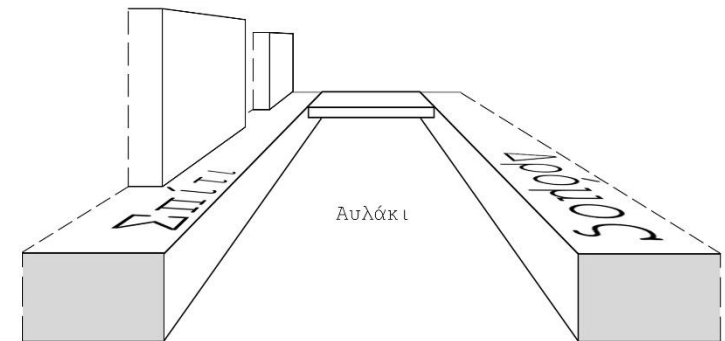

Χάρτης δομημένου - αδόμητου χώρου

Περιοχή 1

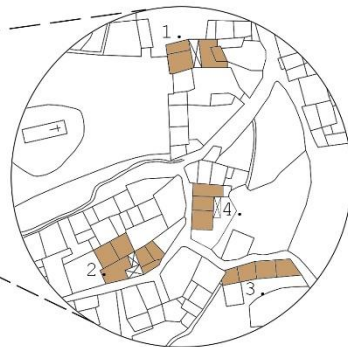
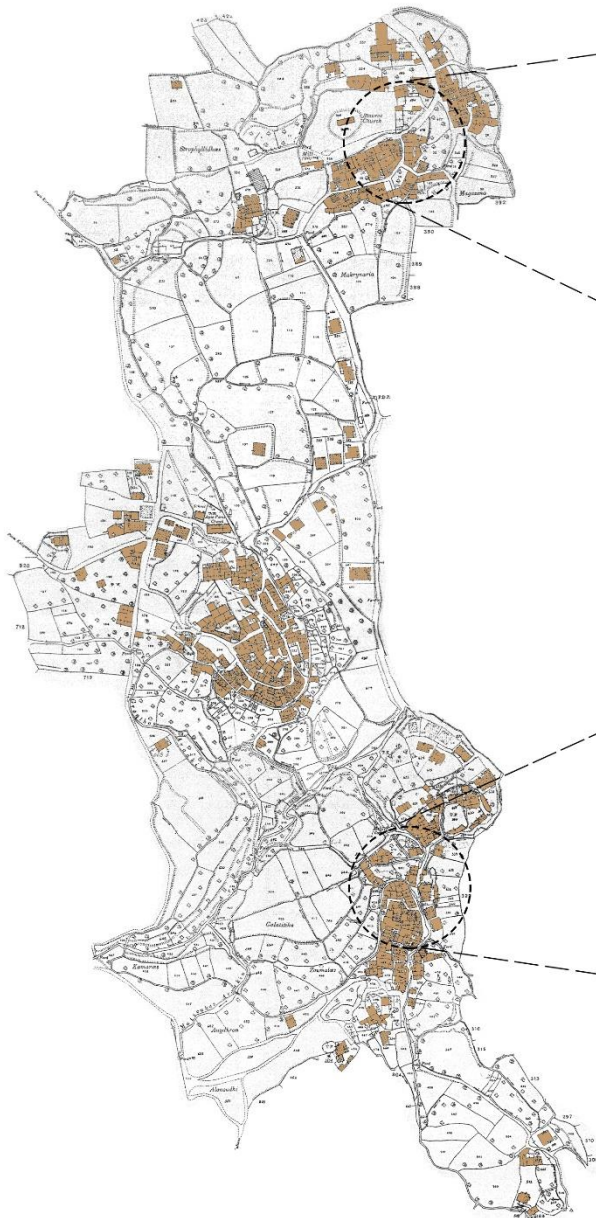

Τυπολογίες που εντοπίστηκαν σε 2 περιοχές του χωριού

Περιοχή 2

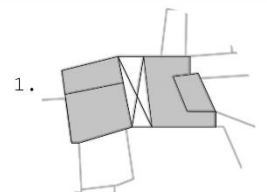
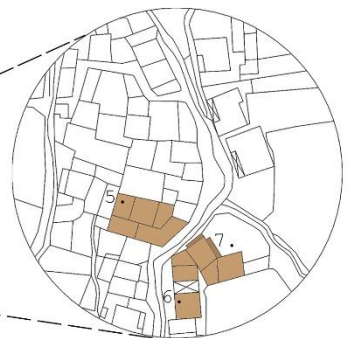

1.

Κατοικία ισογείου με ηλιακό

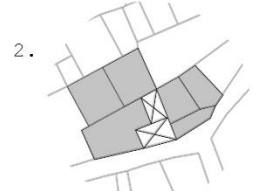

2.

Διώροφο με ηλιακό στην εσωτερική αυλή της κατοικίας



3.

Μακρυνάρι

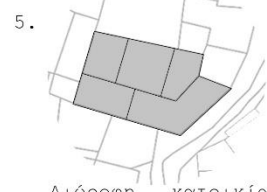

5.

Διώροφη κατοικία με μπαλκόνια πάνω από τον δρόμο

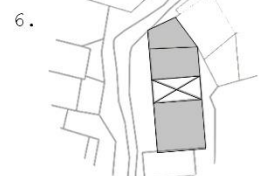

6.

Κατοικία ισογείου με ηλιακό



4.

Κατοικία ισογείου με ηλιακό στο πίσω μέρος της

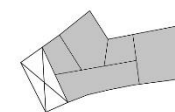

Κατοικία ισογείου με ηλιακό

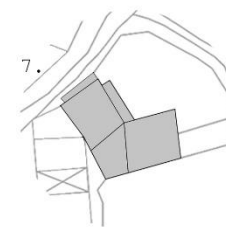

7.

Διώροφη κατοικία με σκάλες στην εξωτερική αυλή

Λόγω του υψόμετρου του χωριού συνηθίζεται στις οροφές να υπάρχει στέγαση με κλίση. Η κλίση διαφέρει από κατοικία σε κατοικία αλλά τα υλικά και ο τρόπος κατασκευής παραμένει σχεδόν ο ίδιος. Τα πιο συχνά υλικά που παρατηρούνται είναι το ξύλο, τα ρωμαϊκά κεραμίδια, τα καλάμια ενώ πιο σπάνια βρίσκουμε την ψάθα και ακόμα πιο σπάνια τα κλαδιά. Ο πιο συνηθισμένος τρόπος κατασκευής είναι με τα βολίτζια να εξέχουν στο εξωτερικό της τοιχοποιίας και να προστατεύουν την τοιχοποιία. Συχνά η συνέχεια αυτή των βολιτζιών φαίνεται να δημιουργεί προστασία και για τους εξώστες.

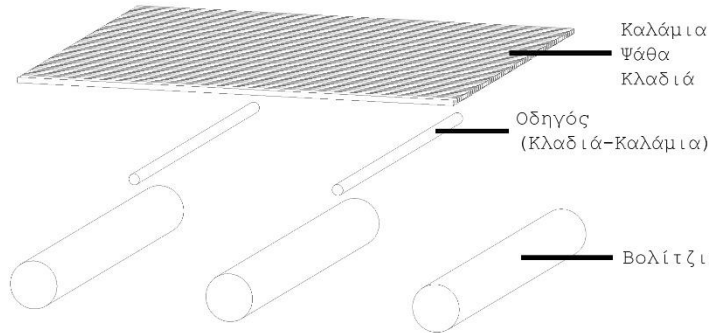
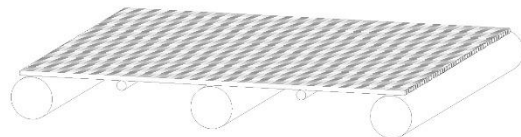
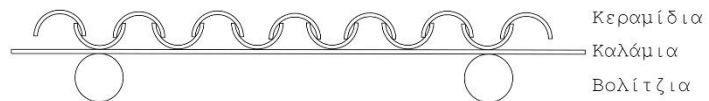
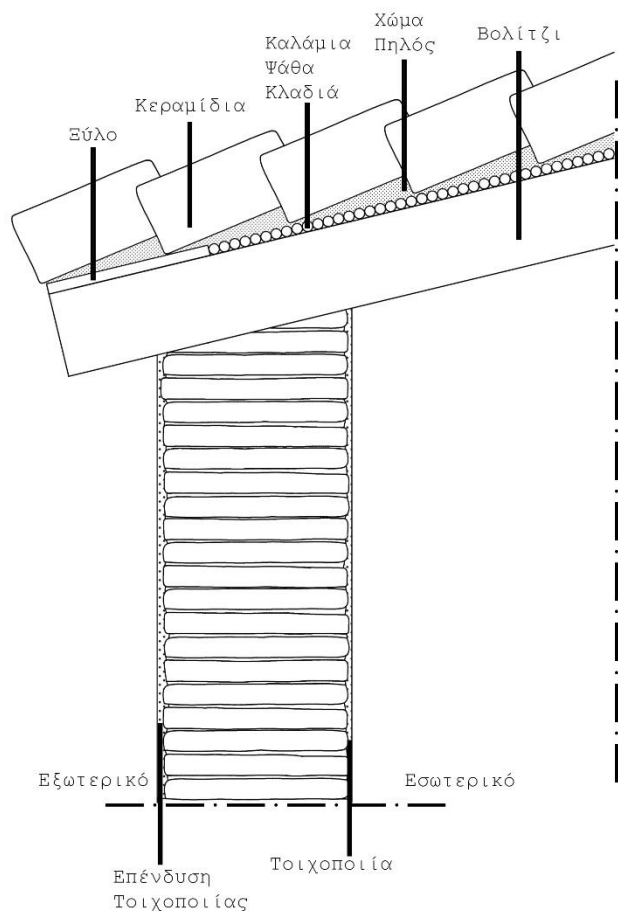

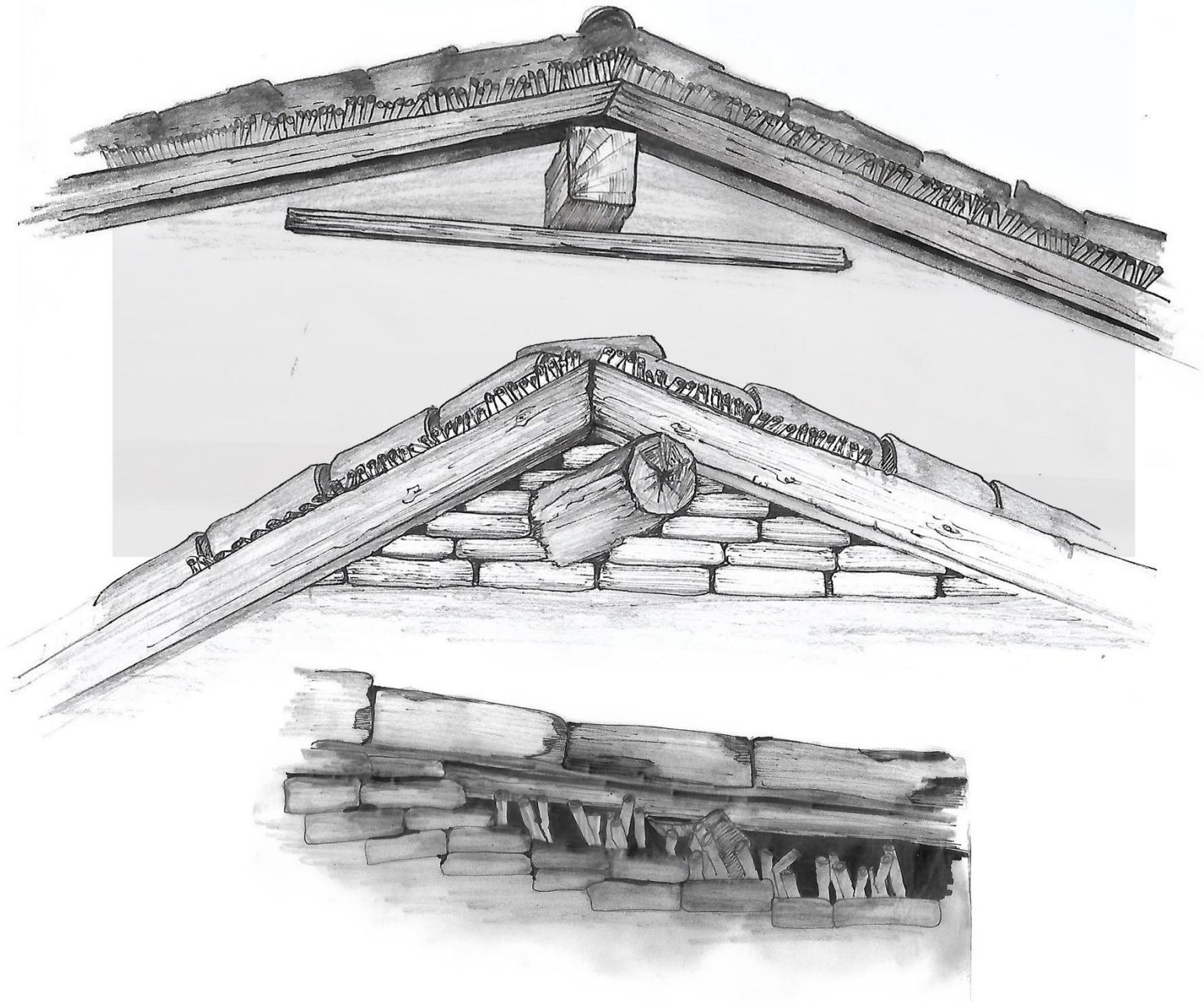

Λεπτομέρεια οροφής σε εκκλησία



Λεπτομέρεια οροφής σε σπίτι



Η λεπτομέρεια στην ξύλινη κατασκευή της εκκλησίας αποδίδεται πιο απλουστευμένα στις οικίες.

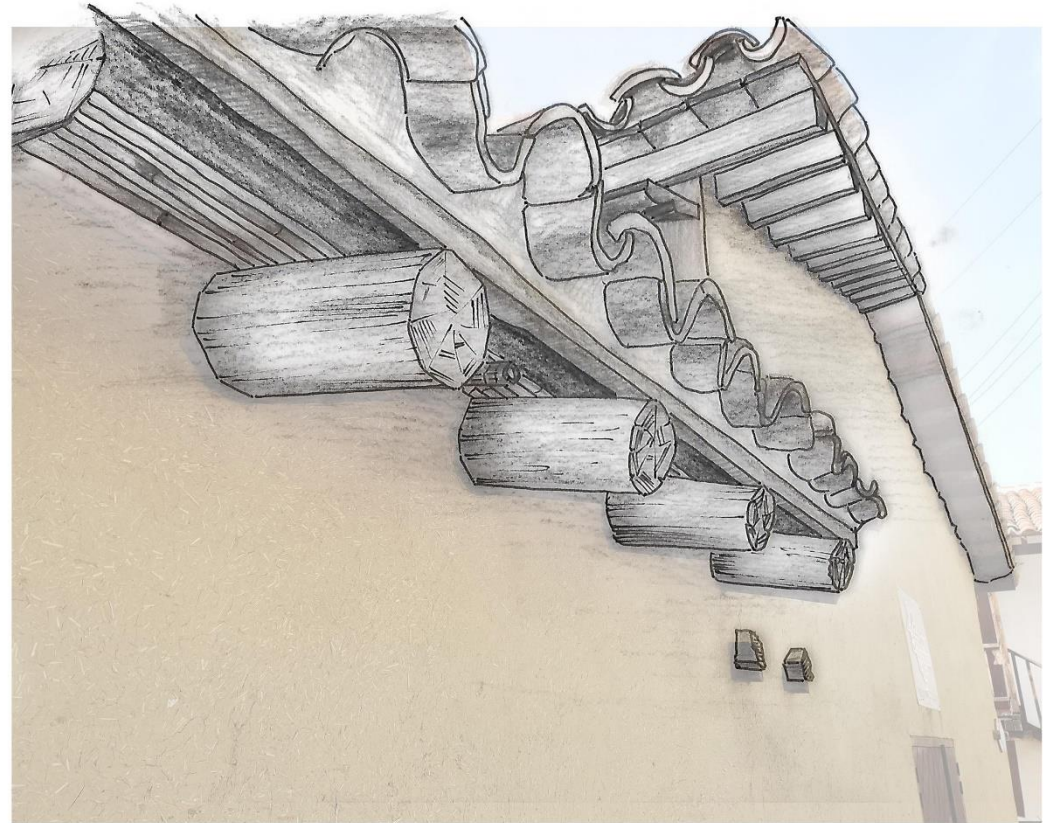

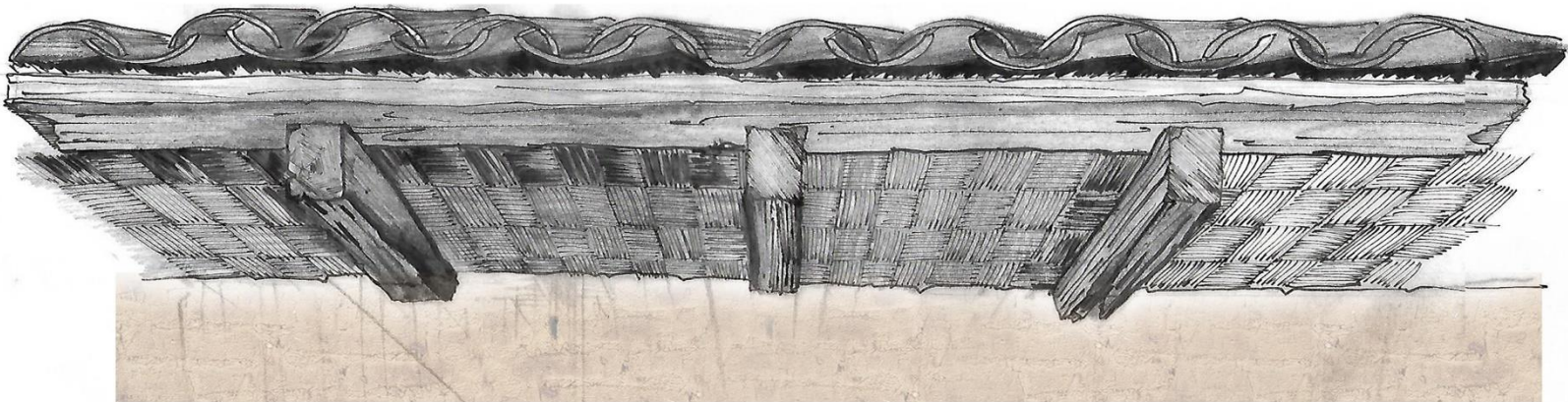
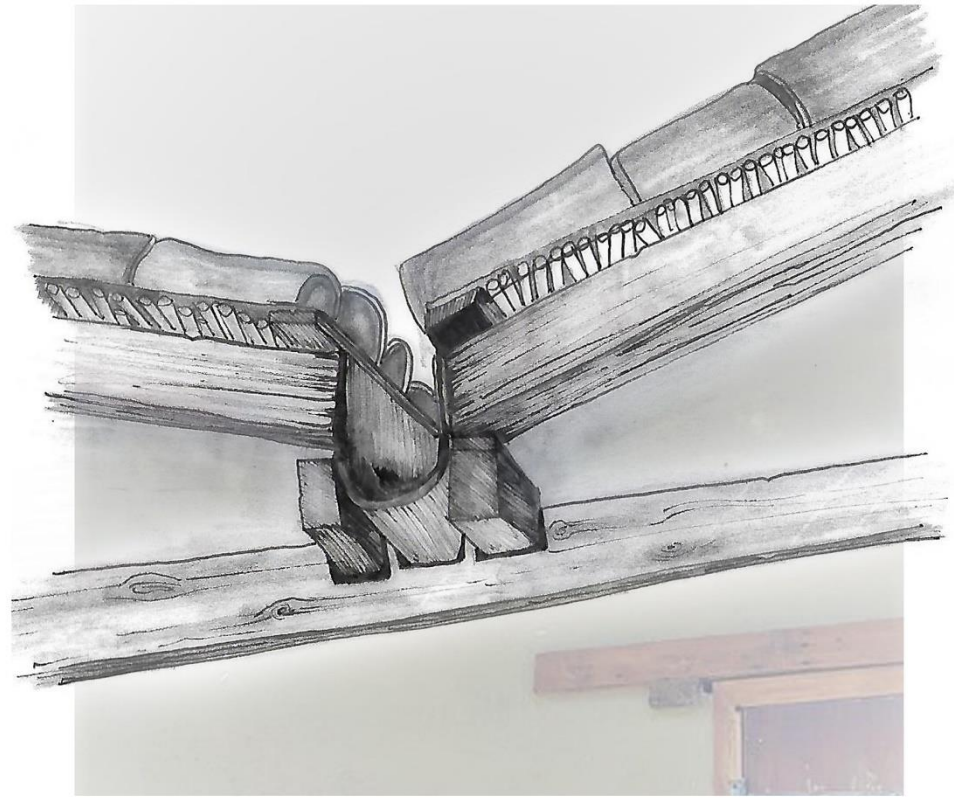

Η τοιχοποιία αποτελείται από πέτρα στα θεμέλια, στη συνέχεια με πιο μικρές πέτρες μέχρι 1 μέτρο και όλο το υπόλοιπο είναι από πλιθάρι. Η χρήση της πέτρας στο κάτω μέρος ήταν για στατικούς λόγους και το πλιθάρι είχε στην εξωτερική πλευρά ένα είδος επίχρισματος συνήθως ασβέστη. Η λιθοδομή κτίζεται με τη χρήση συνδετικού κονιάματος από χωματοπηλό ενώ στα κενά ανάμεσα στις πέτρες γεμίζονται με θραύσματά πέτρας (χαλίκωμα), πυκνά τοποθετημένα και στερεωμένα με το ίδιο κονίαμα. Συνήθως το πάχος της τοιχοποιίας είναι 40 με 50 εκατοστά.

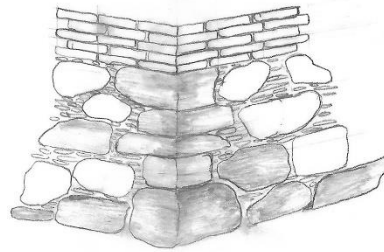

Γωνιακή λεπτομέρεια

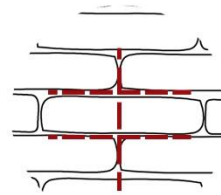
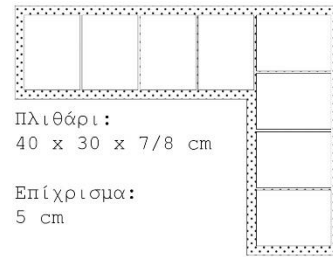

Σταυρωτό χτίσιμο

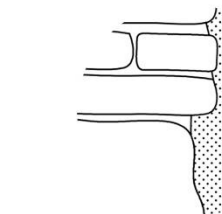

Ασβέστης στο εξωτερικό

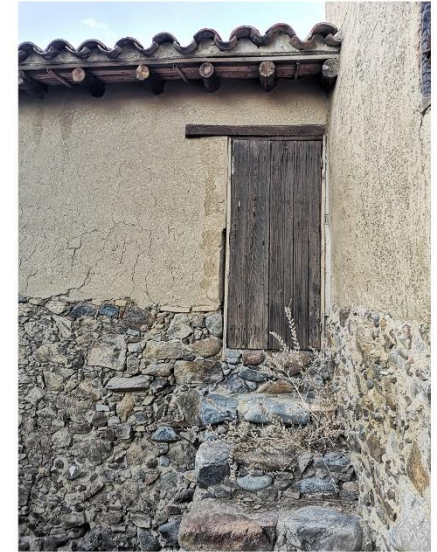
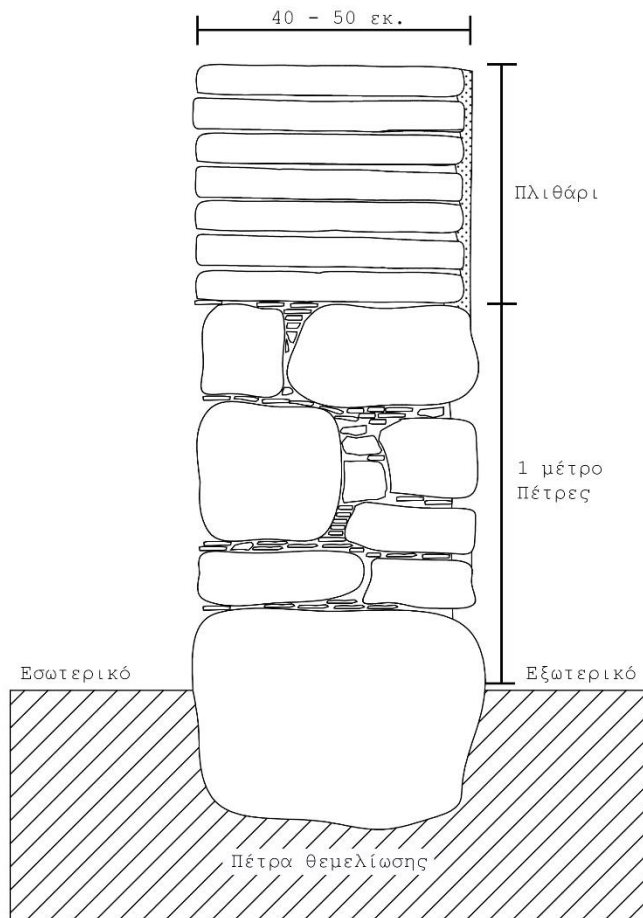

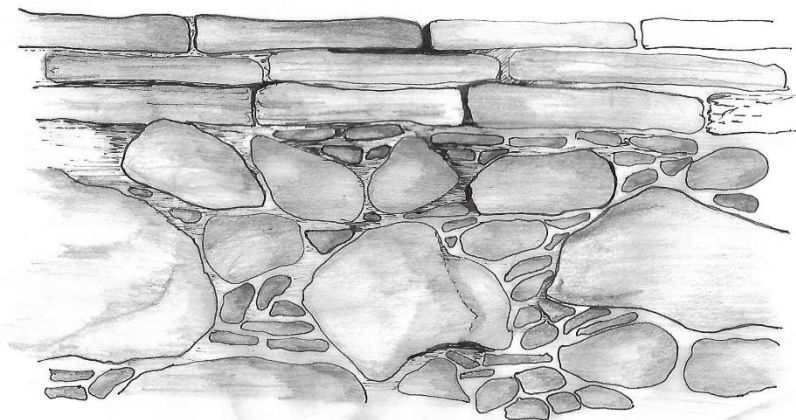
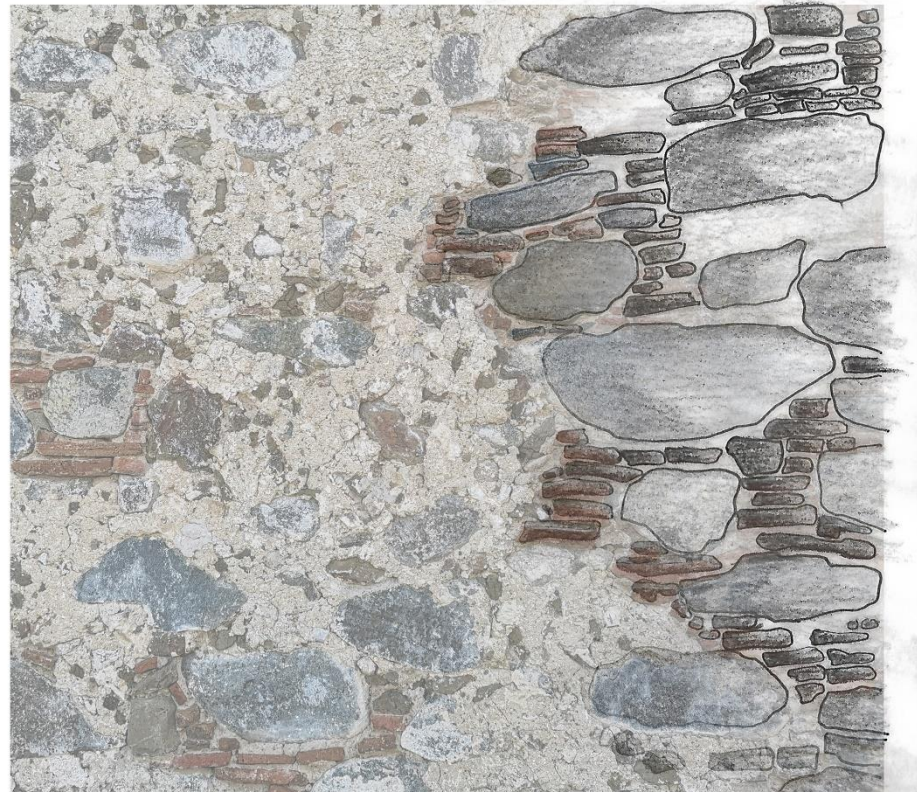

Στις πόρτες επαναλαμβάνεται μια παρόμοια τεχνική και κυριαρχούν οι σανιδωτές πόρτες όπως και στα παράθυρα. Οι πόρτες λοιπόν, βρίσκονται στην εξωτερική παρειά της τοιχοποιίας ανοίγονται προς τα μέσα του κτιρίου για να μην ενοχλούν στον δρόμο. Σε μεταγενέστερες κατοικίες εμφανίζονται και πόρτες με αστικές επιρροές, όπως το τζάμι στο πάνω μέρος. Ωστόσο, οι εξώπορτες παραμένουν εφαιπόμενες του δρόμου με εξαιρέσεις να γίνονται σε οικίες από την αγγλοκρατία.

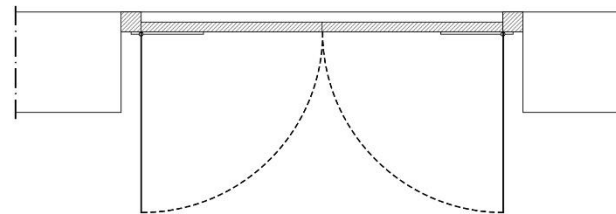
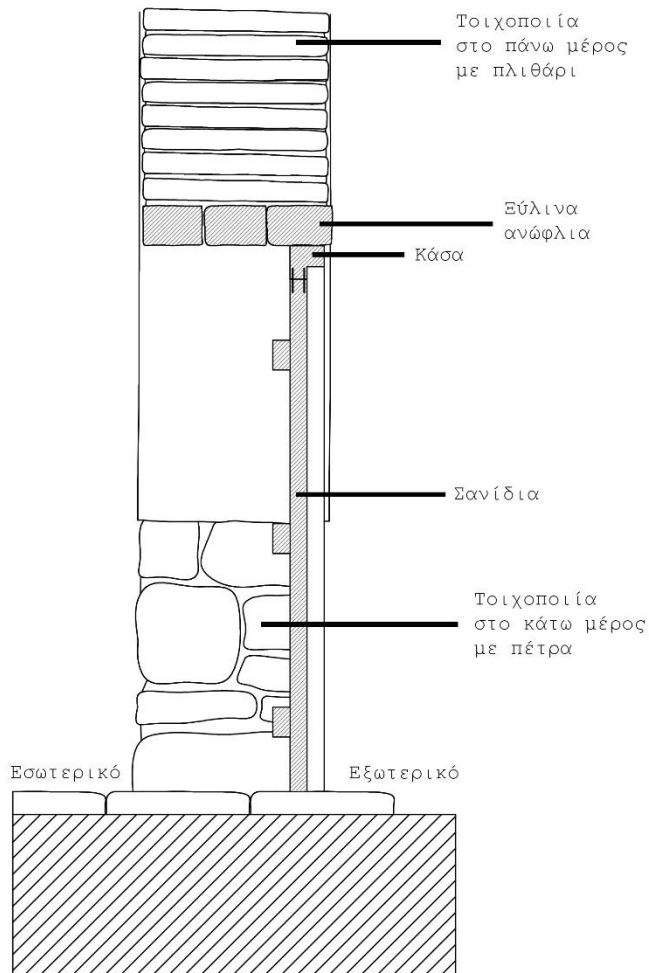



Στην Τεμβριά παρατηρήσαμε παράθυρα με σανίδες και περσίδες καθώς και αρσέρες. Τα παράθυρα είναι κυρίως μικρά ορθογώνια στις πιο παλιές οικίες ενώ σε αυτές επί αγγλοκρατίας τα παράθυρα φαίνεται να γίνονται πολύ πιο μακρόστενα. Τα παράθυρα με σανίδες εμφανίζονται και στον πρώτο όροφο, πάνω από τα θεμέλια, αλλά και στον δεύτερο. Στα ξύλινα αυτά παράθυρα παρατηρούμε ότι είναι πακτωμένη η κάσα ανάμεσα σε 2 πιο μικρά ξύλα που περνούν μέσα από τον τοίχο και συνήθως τα οριζόντια και κάθετα ξύλα της κάσας κομμένα στις άκρες υπό γωνία 45°. Πάνω από το παράθυρο μπαίνει το ξύλινο ανώφλι για να προσφέρει σταθερότητα στην τοιχοποιία και δίνοντας την δυνατότητα τοποθέτησης πλίνθων πάνω από αυτό. Οι αρσέρες και οι πόρτες κατασκευάζονται με παρόμοιο τρόπο ενώ στις κατοικίες με περσίδες και τα βολίτζια αντικαταστάθηκαν με τούβλο. Λόγω του πάχους τοιχοποιίας δημιουργούνται εσωτερικά εσοχές στα ανοίγματα.

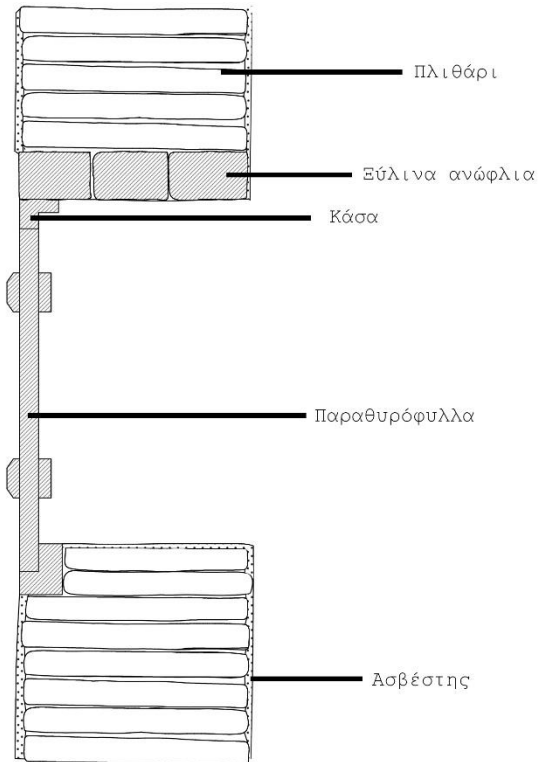
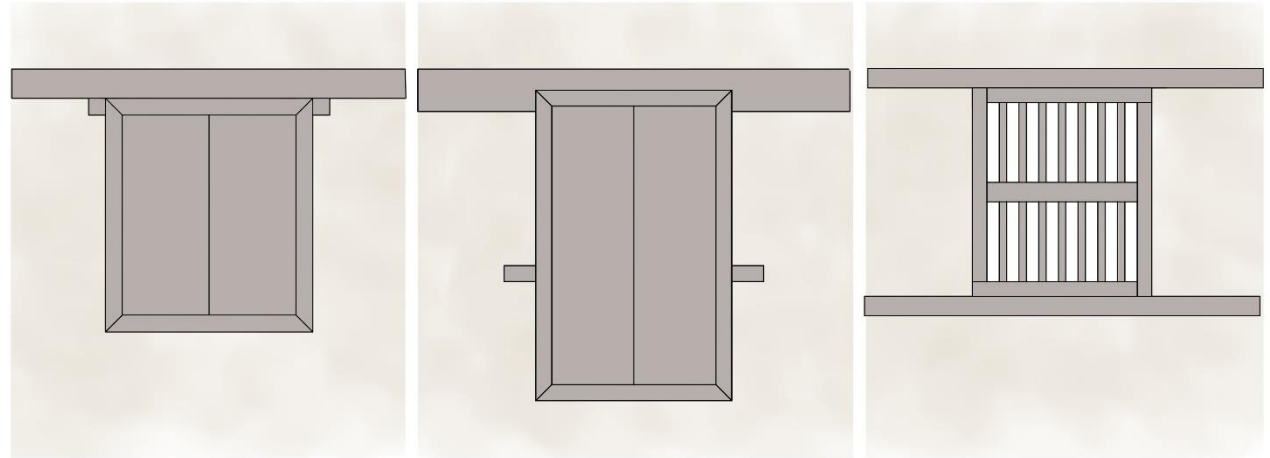



Έπειτα από την επίσκεψη και την ανάλυση μας για το χωριό Τεμβιά, παρατηρήσαμε ότι ιδιαίτερο ενδιαφέρον παρουσιάζουν η υλικότητα και η τεχνοτροπία δόμησης που χρησιμοποιούνταν για την κατασκευή των κατοικιών. Σε μια πρώτη φάση, έγινε ένας διαχωρισμός στα δομικά στοιχεία ανάλυσης σε οροφές, τοιχοποιίες, πόρτες και παράθυρα, έτσι ώστε να μελετηθούν εκτενέστερα, υπό το φίλτρο της θεματικής που επιλέξαμε.

Έπειτα από την επίσκεψη και ανάλυση μας, σχετικά με την υλικότητα, παρατηρήθηκε ότι χρησιμοποιούνταν τοπικά υλικά για τη δόμηση τόσο των κατοικιών όσο και ορισμένων από τα δημόσια κτήρια, όπως στις εκκλησίες. Κύρια υλικά ήταν η τοπική ξυλεία, που χρησιμοποιήτω στα ανοίγματα και τις οροφές, ενώ για την τοιχοποιία, χρησιμοποιούσαν ακανόνιστες πέτρες και πλιθάρι. Τα υλικά αυτά, τόσο η ξυλεία όσο και οι πέτρες, προέρχονταν αποκλειστικά από τα βουνά του χωριού αλλά και τον ποταμό Κλάριο που το διαπερνά.

Μέσα από τις διαφορές αλλά και ομοιότητες υλικότητας και τεχνοτροπίας, παρατηρείτε έντονη συσχέτιση σε όλα τα βασικά στοιχεία και στις τρεις γειτονίες του χωριού ανεξαιρέτως, καθώς οι τεχνίτες ήταν πάντα ντόπιοι. Ακόμα και στην εξαίρεση των εκκλησιών, όπου έφθασαν ξένοι τεχνίτες, ορισμένες λεπτομέρειες στην ξύλινη κατασκευή αποδίδονται πιο απλουστευμένα και στις οικίες. Παρόλα αυτά, μέσα από τις σκαλιστές λεπτομέρειες, το μέγεθος, αλλά και την τυπολογία, παρατηρείτε έντονα αλλά ελάχιστα ο διαχωρισμός που προβάλετε ανάμεσα σε υψηλά και χαμηλά κοινωνικά στρώματα που υπήρχε στο χωριό.

Βιβλιογραφία:

Ιστοσελίδα:

1. <https://www.google.com/maps>
2. <http://www.vernarch.ac.cy/easyconsole.cfm/id/233>
3. <http://www.temvria.com/?fbclid=IwAR2XPyR1eBGeP9DZSSISrT0L5xxLbdryfyNnyq0DMIgH8TE2cjZgld4eBEw>

Εργασίες:

1. Μάμμαρι 2014, (Φ. Μιχαήλ ,Π. Σάββα , Κ. Χ' 'Μανώλης)
2. Μάμμαρι 2016, (Φ. Μιχαήλ ,Π. Σάββα , Κ. Χ' 'Μανώλης)

Βιβλία:

ΣΟΛΙΑ Παρελθόν,παρόν και μέλλον
Ανδρέα Χρισάωθου